

## Anvisning för lägertälts slagning och skötsel

---

### 1/3

När du väljer plats för tältslagning, välj ett underlag så plan som möjligt.

Lägertälts form är symmetrisk åttahörning. Först bred ut tältet i cirkelform så att sidoväggar blir ytterst och medelstängens punkt i mitten av cirkeln. Först lägg alla sidostängar i sina egna platser (8 st.) och sedan spänn varje hörnet med snör.

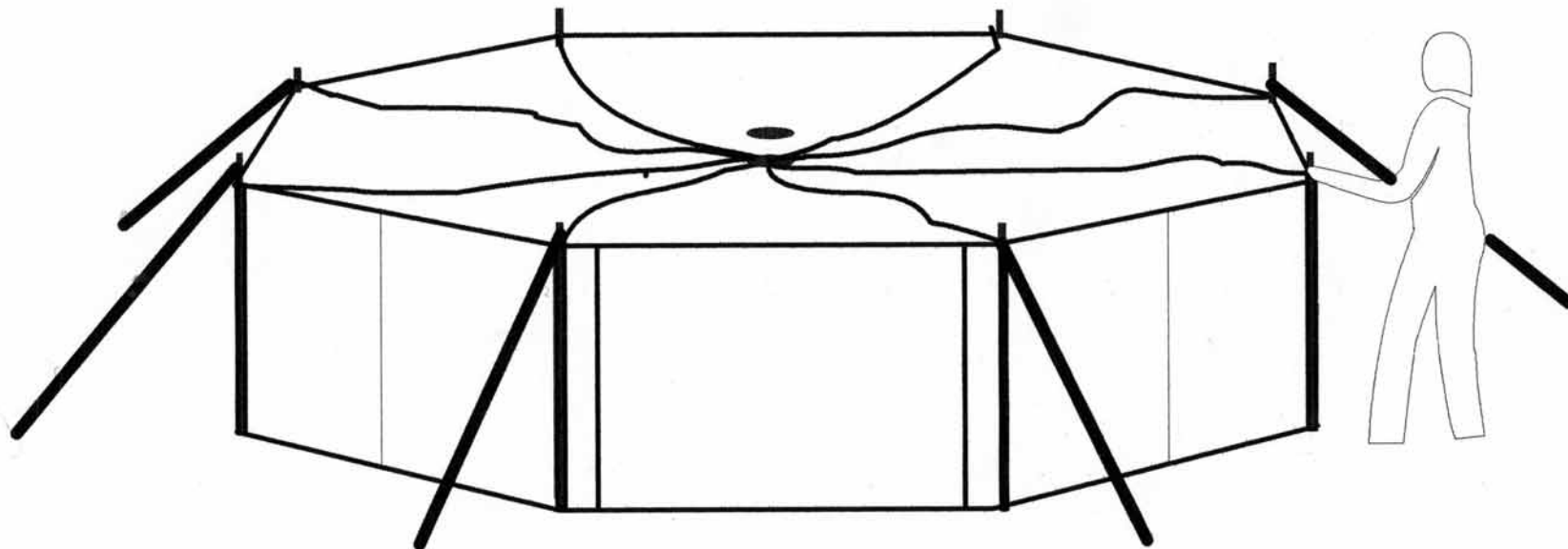

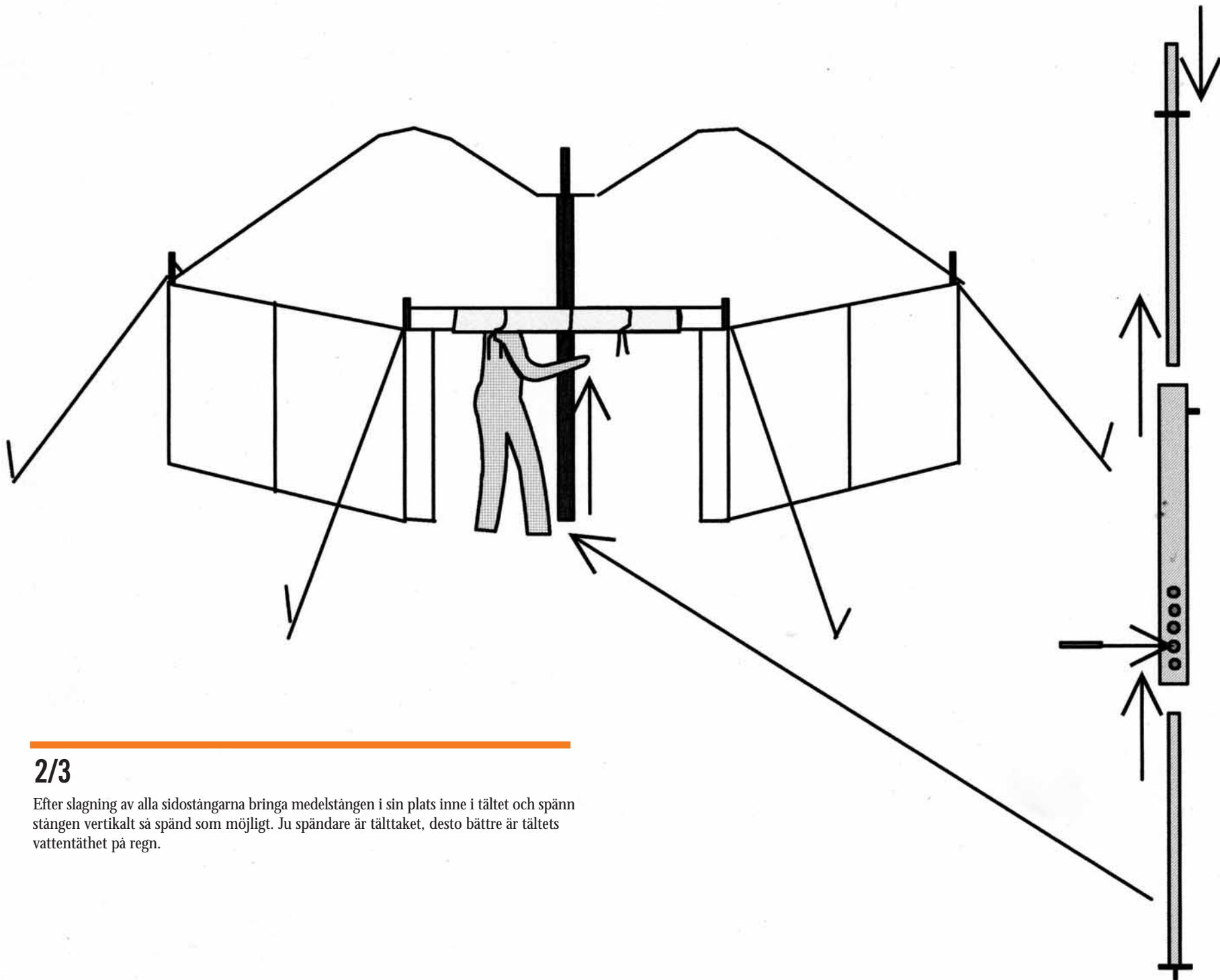

---

## 2/3

Efter slagning av alla sidostängarna bringa medelstängen i sin plats inne i tältet och spänn stängan vertikalt så spänd som möjligt. Ju spändare är tälttaket, desto bättre är tältets vattentäthet på regn.

---

## 3/3

### Skötsel efter användning av tältet

Torka ut tältet ordentligt och rensa lösa sopor före förvaring. Om ytan är sotig, borsta det lösa sotet bort. Du kan också tvätta tältet med mjuk borste och mild tvål. Skölj tvålen bort noggrant med flytande vatten.

Om möjligt, bränn lövved i kaminen så gnistbildning är minst. Om du ändå bränner barrved, använd gnistskydd i kaminens rökrör. Så minimerar du hålbildning i ditt tält.

Om gnistar har brunnit hål i ditt tält, du kan reparera de med lappar tillverkat speciellt för den meningen. Reparationslappar kan du skaffa från din handlande.

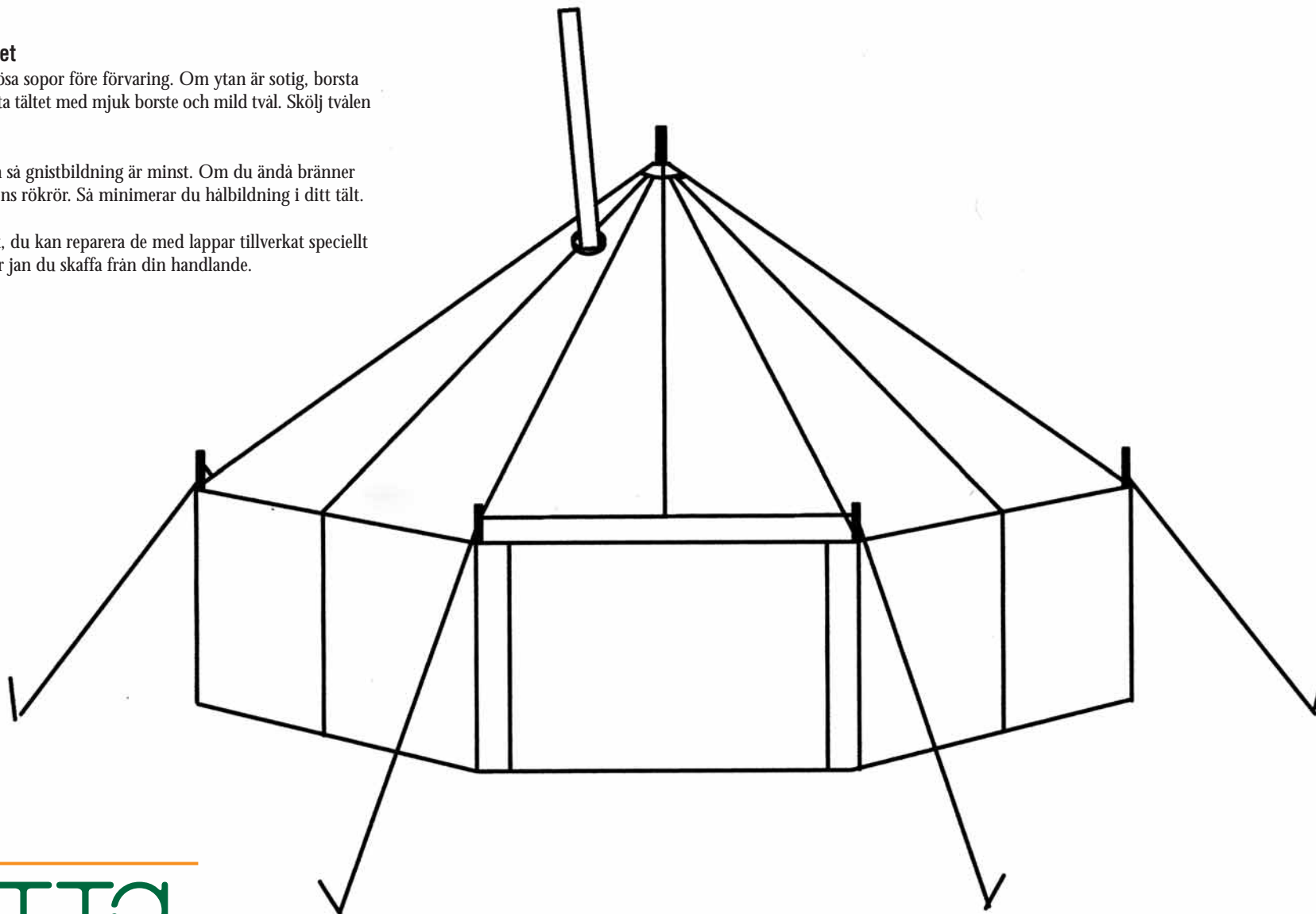

---

**savotta**

[www.finn-savotta.fi](http://www.finn-savotta.fi)

phone +358-(0)14-4171400 | e-mail: [trek@finn-savotta.fi](mailto:trek@finn-savotta.fi)